

Produktdatenblatt / luna board

Kurzbeschreibung

Das luna board überzeugt durch einfache werkzeuglose Montage am Schreibtisch.

Das Tischaufsatzelement schirmt ihren Arbeitsplatz dezent ab und wirkt sich positiv auf Ihre Raumakustik aus.

Anwendungsbereiche

office
home office

Vorteile & Eigenschaften

flexibel
vielseitig
akustisch wirksam

Maße

Höhe: 387 mm

Breite: 800 / 1200 / 1400 / 1600 / 1800 / 2000 mm

Stärke: 31 mm

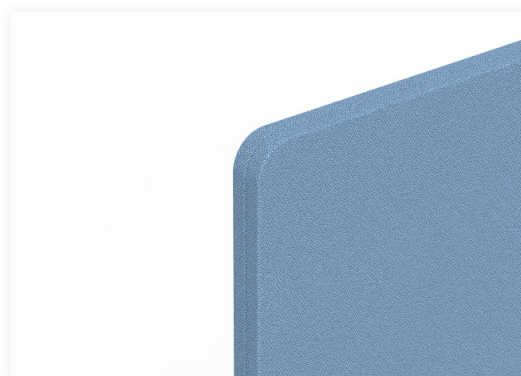
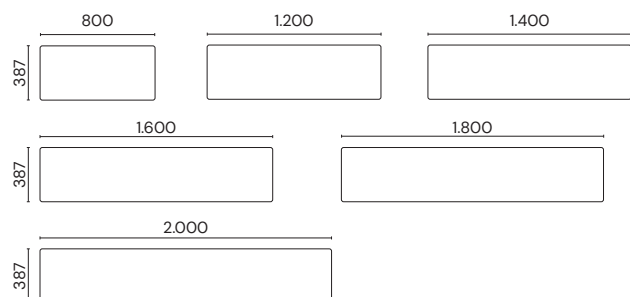

Befestigung

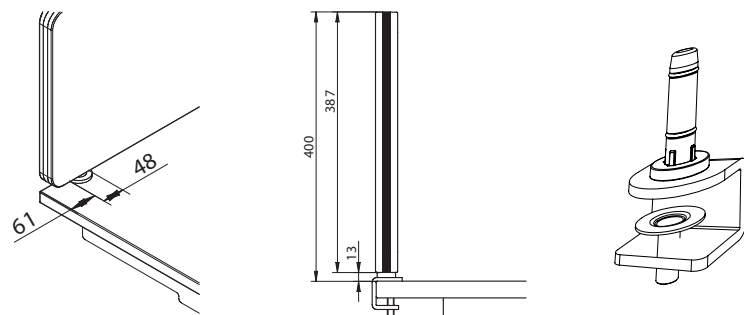

Cue Solutions GmbH
Uferstrasse 1 72224 Ebhausen
Tel. 07458 9982 500
www.cue-solutions.de
info@cue-solutions.de

Produktdatenblatt / luna board

Stoffbezug



dunkelblau blaugrau hellgrau beige schwarz

DIN Richtlinien

DIN EN ISO 354:2003
DIN EN ISO 11654:1997

Akustik

Als Flächenabsorber erzielt luna die Klassifizierung A (aw 0,95).
Auch als Stellwand erreicht luna mit der Klassifizierung C (aw 0,60) gute Messergebnisse.

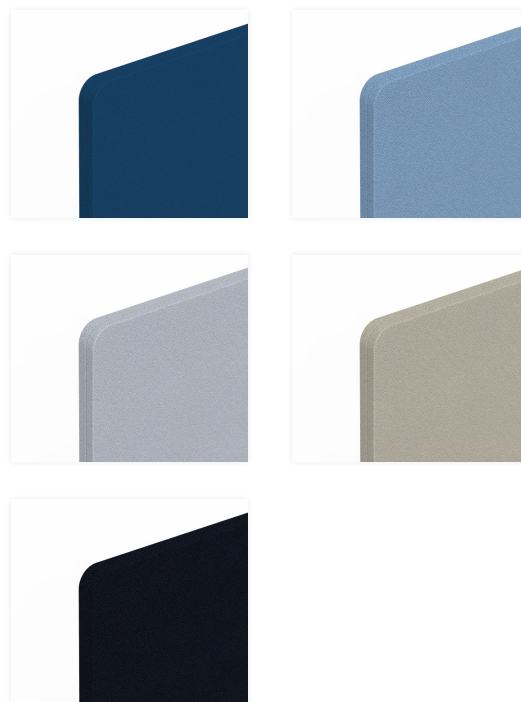
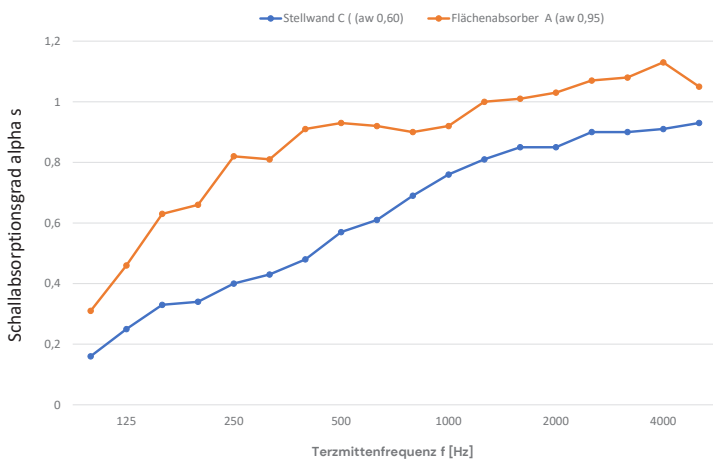

Bei Fragen kontaktieren Sie uns bitte über das **Kontaktformular**.

Cue Solutions GmbH
Uferstrasse 1 72224 Ebhausen
Tel. 07458 9982 500
www.cue-solutions.de
info@cue-solutions.de